

5604-0161 クイック・リーミング・バイス 取扱説明書

《製品の概要》

本品は、卓上ボール盤や電動ドリル等を使用して、ゴルフ・クラブ・ヘッドの各種改修、修理等を行う際、ホーゼルを保持し、迅速且つ安全に作業を行うための専用バイスです。ホーゼルを傷つけることなく、しっかりと保持することが出来ます。

※※使用上の注意※※

ドリルビット等の切削工具は硬度が高く、砕け易いため、高速回転時の作業では、異常振動、破砕する場合があります。飛散する破片により、眼に深刻な怪我を負う危険があります。必ず、防護ゴーグルを着用して作業して下さい。

ドリルビットによる衣服や手袋の巻き込みにより、怪我を負う危険があります。巻き込みの原因となるような袖口が開いた着衣は避け、巻き込まれないような作業衣を着用し、ドリルを使用する際は、手袋を着用しないで下さい。手袋が回転するドリルに巻き込まれると、指に深刻な怪我を負う危険があります。

《製品構成/各部の名称》

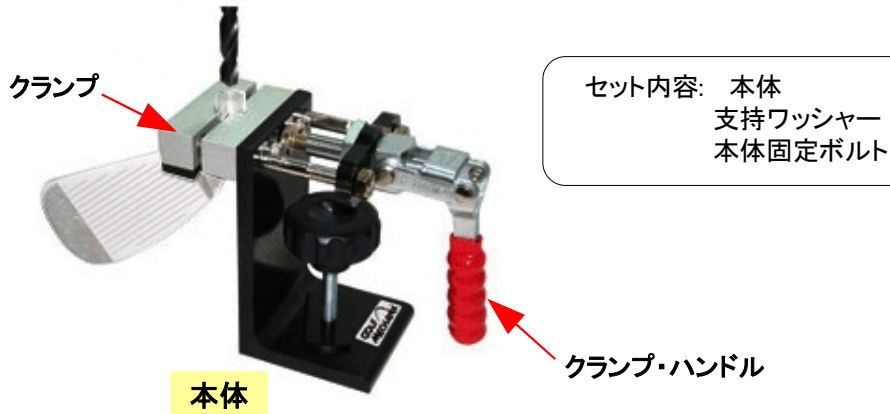

《設置方法》

本品は、卓上ボール盤や作業台に直接固定するか、作業台に固定された万力で把持して使用して下さい。作業中、ドリルビットがホーゼルを噛んでしまった場合等、本品が適切に、回転しないように固定されている必要があります。本品がしっかりと固定されておらず、本体が回転してしまうと、深刻な怪我を負う場合があります。

卓上ボール盤への設置

ゴルフクラブヘッドを本品でクランプし、ボール盤のチャックに適切なドリルビットを取り付けて下さい。ドリルビットを下げ、ホーゼルとドリルビットの軸線が合うよう、ホーゼルと、本体固定穴の位置を調整して下さい。右図のように固定ボルトと支持ワッシャーを用いて、本体をボール盤の卓に固定して下さい。

作業台への設置

右図を参考に、固定ボルトと支持ワッシャーを用いて、本体を作業台の適切な箇所に固定して下さい。

卓上ボール盤への設置例図

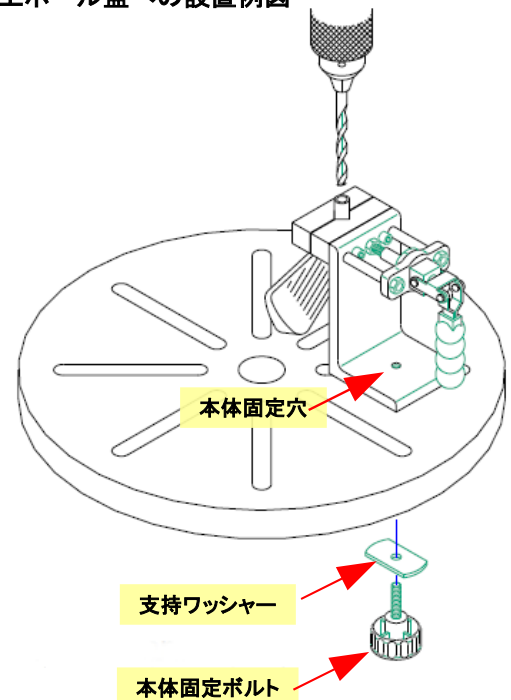

《各種作業方法》

以下のような各種作業を行う際に適しているバイスです。

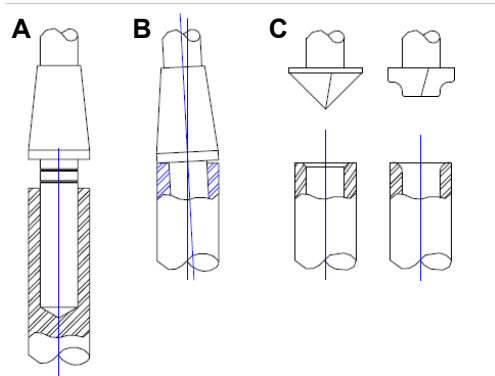

A: ホーゼル穴径の拡張、ホーゼル深さの延長、折れてしまったシャフト先端を取り除く場合等

B: ホーゼルに対して、角度がズれて穴があげられているヘッドを改修する場合

C: 面取り、皿取り等、ホーゼル上端の形状を加工する場合

ドリルスピードの設定

適切なドリルの回転速度は、ゴルフクラブ・ヘッドの素材によって、異なります。

毎分500～700回転: ステンレス

毎分1000～1200回転: アルミニウム、チタニウム

※回転速度が速いほど、ドリルビットの磨耗は激しくなりますので、切削は遅い回転速度から始めて、必要に応じて徐々に速度を上げていって下さい。

《クランプ圧力の調整》

クランプの圧力とクリアランスは、ホーゼルの大きさや形状に合わせて、調整することができます。下図中(A)のナットを回して調整します。

